



# cataC Purifyer®

**Reinigen Sie die Luft und vernichten Sie das Virus. Alles in einem!**

Reinigt, eliminiert Bakterien, Viren sowie umweltschädliche Partikel in der Luft, auf festen Oberflächen, diagnostiziert und verwaltet die Luftqualität.

## Seit 1947 stellen wir Produkte zur Luftreinigung und Entlüftung her.

Die NONVIRAIR® Luftreiniger von CATA sind in der Lage, die Luft von den gefährlichsten Viren, Bakterien, Allergenen und Feinstaubpartikeln zu reinigen. Die Verwendung unserer Geräte sorgt für eine sichere Umgebung für unser tägliches Leben & schützt vor luftübertragbaren Infektionen und Atembeschwerden.

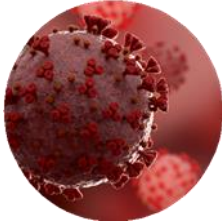

**Coronavirus**

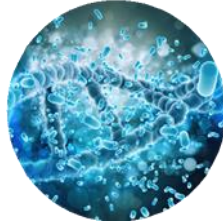

**Virus  
Bakterien**



**Pollen**



**Tierallergien**



**Staub**



**Chemische  
Belastungen**



**Milben**



**Gerüche**

### Sichere Umgebung für unser tägliches Leben

**99,99 %**

#### **Eliminierung von Organismen**

Bakterien, Viren, etc. die alle Infektionskrankheiten übertragen können.

**99,99 %**

#### **Filtrierung von Feinstaub und Allergenen**

Können Atemwegsprobleme verursachen.

**99,99 %**

#### **Eliminierung von Gasverschmutzungen**

Egal ob sie im Haus (Flüchtige organische Verbindungen - Koch-Dunst, Farbe, Reinigungsmitteln) entstehen oder aus der Umwelt (NOx von Autoabgasen und Industrie, CO, SO2, Ozon) in den häuslichen Bereich gelangen.

# NONVIRAIR® Technologie zur Virusbekämpfung.

NONVIRAIR® Technologie basiert auf der Veränderung des Aggregatzustandes der Materie durch den Einsatz von elektrischer Energie. Dabei werden die in der Luft befindlichen Partikel umgewandelt und die Zerstörung aller Luftschadstoffe einschließlich Viren bewirkt. Nach diesem Prozess ordnen die Hydroxylradikale und der Sauerstoff ihre chemischen Strukturen neu an, um harmlose Moleküle wie Wasser ( $H_2O$ ), Kohlendioxid, Sauerstoff und Wasserstoff zu bilden, die ihrerseits neue Hydroxylgruppen bilden.

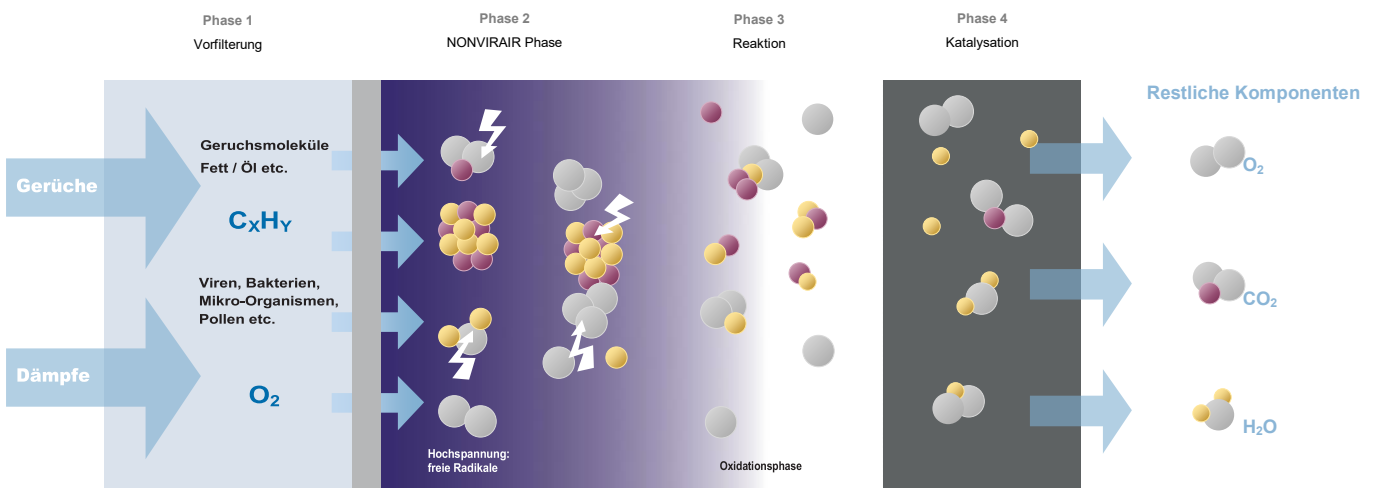

## Wie funktioniert die NONVIRAIR® Technologie?

Der Prozess versetzt die Luft in einen neuen Zustand, die Schadstoffe werden zerstört und die chemischen Strukturen werden neu geordnet. Dabei werden Wasserstoff und Sauerstoff aus der molekularen Bindung freigesetzt.

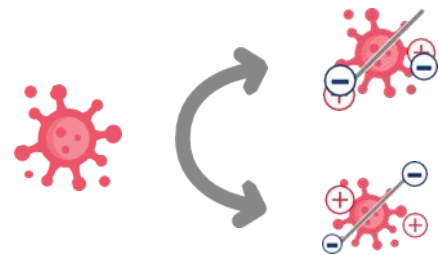

# Vorteile des NONVIRAIR® Luftreinigers?

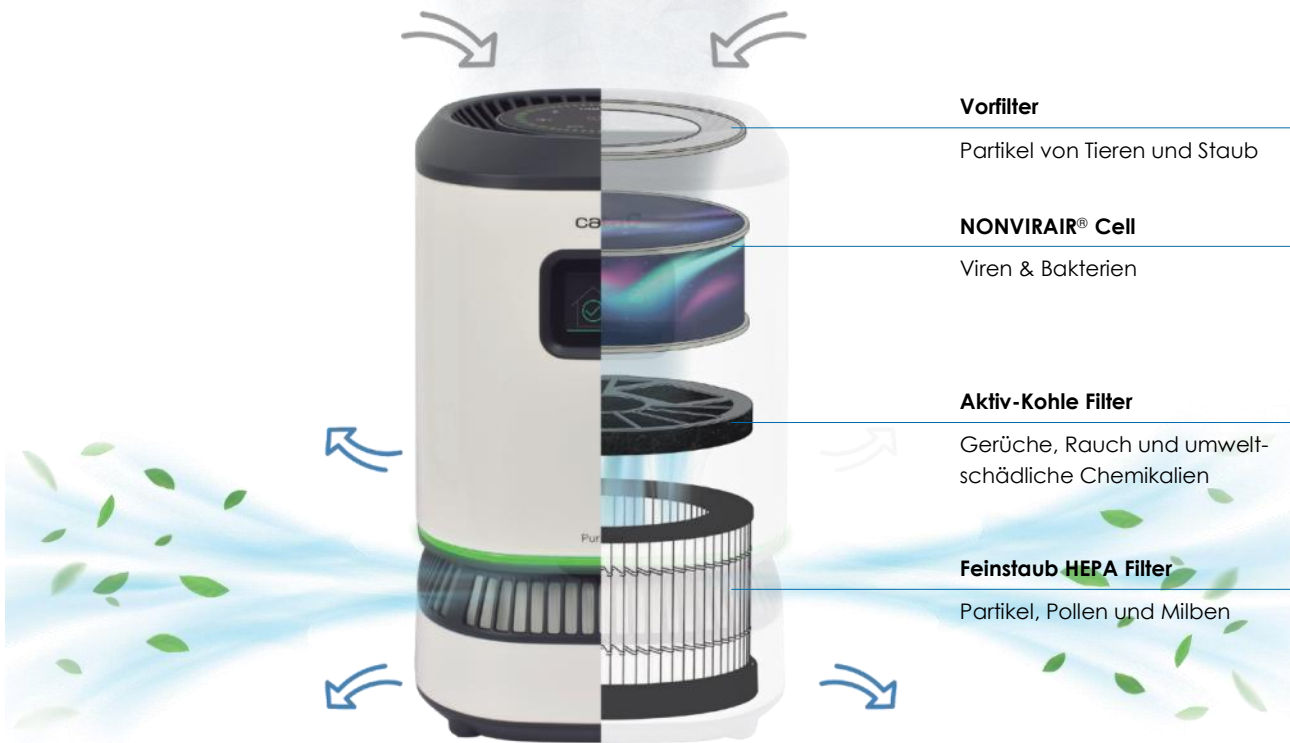

## Echtzeit Information über die Luftqualität

Im Laufe der Zeit werden die Filter der Luftreiniger gesättigt und einfache Modelle informieren über den Reinigungsgrad, die Filterleistung oder die Filtersättigung. **CATA Modelle** informieren in Echtzeit über die Luftqualität über das eingebaute **TFT-Display** und zeigen den richtigen Zeitpunkt für eine Filterwartung an.

## Vorgereinigte Luft

Dank des Vorfilters und des **NONVIRAIR®** System kommt bei der HEPA Filtereinheit nur vorgereinigte Luft an. Dadurch tritt die **Sättigung** des HEPA Filters erst **nach 18 bis 24 Monaten** ein. Standard HEPA-Filter müssen teilweise bereits nach 3 Monaten getauscht werden.

## Längere Nutzungsdauer des Aktiv-Kohlefilter

Durch das **NONVIRAIR®** System wird der integrierte Aktiv-Kohlefilter gereinigt. Im Vergleich zu vielen Wettbewerbsprodukten muss er nicht innerhalb von 3-6 Monaten ersetzt oder gereinigt werden.

## Leichte Reinigung des Vorfilter

Der Vorfilter kann sehr leicht durch einfaches **Ausspülen** gereinigt werden. Das Gerät informiert **automatisch** über den Reinigungsbedarf.

## Größere Reinigung der Grundfläche und Raumvolumen

Die meisten mobilen Luftreiniger auf dem Markt filtern Flächen von bis zu 20m<sup>2</sup>, unsere Modelle reinigen Grundflächen bis zu **120m<sup>2</sup>** oder bis zu **288m<sup>3</sup>** Raumvolumen.

## Wissenschaftlicher Nachweis geprüft und bestätigt

Die Effizienz und Desinfektionseigenschaften sowie die Reinigung der Luft von Viren und Bakterien wurden an der **Polytechnischen Universität UPS Barcelona** nachgewiesen. Unsere Geräte sind in Bezug auf Ihre Funktion, Sicherheit und die elektromagnetische Verträglichkeit durch den **VDE** geprüft und bestätigt.

## Reinigung von feste Oberflächen

Herkömmliche Luftreiniger haben nur eine begrenzte Effizienz bei der Beseitigung von Viren. Mit **NONVIRAIR®** Technologie, reinigen wir nicht nur die Luft von **Bakterien** und **Viren** sondern auch feste **Oberflächen\***.

## Keine Verursachung von Lungenschäden

Professionelle Systeme wie **Ozongeneratoren** zur Desinfektion können **gefährlich** sein (sie können Lungenschäden verursachen) und wurden in einigen Ländern sogar verboten.

\* Nur in der Pro Variante

# Wünschen Sie sich eine sichere, von Viren und Bakterien befreite Umwelt?

**NONVIRAIR®** bietet 99.99% Sicherheit. Entfernt Viren und Bakterien auch von festen Oberflächen.



## Überprüfen und Kontrollieren Sie die Luftqualität in Ihrer App

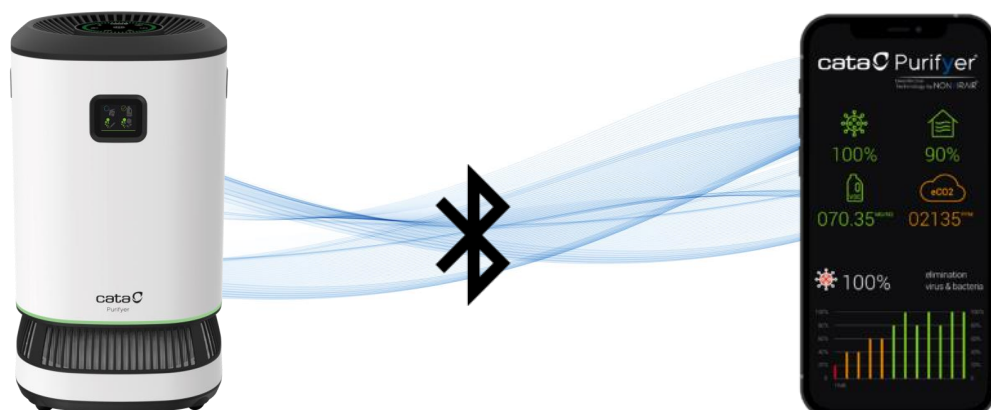

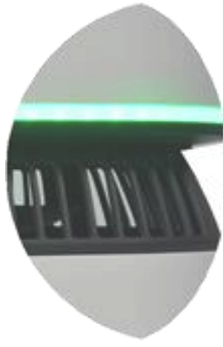

**Gute Luftqualität  
Sauber**

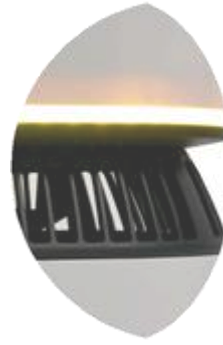

**Mittlere Luftqualität  
Ungesund**



**Gefährlich**

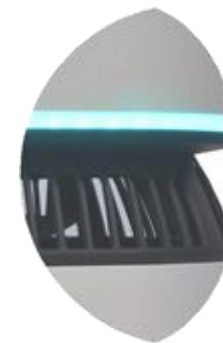

**Desinfektion**



**Selbst-Diagnose**

## Desinfektions-Funktion

Der **NONVIRAIR®** der Luftreiniger ist in der Lage, die Luft von verschiedenen Schwebeteilchen zu reinigen und zu desinfizieren. Dies verhindert das direkte Einatmen von luftübertragenen Krankheitserregern und die Ablagerung von Partikeln auf Oberflächen.

Es müssen jedoch auch größere Partikel und einige der Mikropartikel, die sich möglicherweise auf umliegenden Oberflächen abgelagert haben, beseitigt werden.

Aus diesem Grund ist das Pro Modell der **NON-VIRAIR®-Luftreiniger** mit einem automatisierten "Oberflächensterilisations-programm" ausgestattet, mit dem nahezu alle Viren und Bakterien, die an Wänden, Kleidung, Böden und anderen Materialien vorhanden sein können, effizient entfernt werden können.

Auf diese Weise bietet das Pro-Modell eine **einzigartige**, doppelte Kapazität zur Eliminierung von **Viren** sowohl in der Luft als auch auf **Oberflächen** und garantiert eine sichere Umgebung für unser tägliches Leben.

Die Oberflächensterilisation muss im automatischen Modus durchgeführt werden. Der Raum darf von Menschen oder Tieren während und nach dem Sterilisationsvorgang für 3 bis 4 Stunden nicht betreten werden.



## Autonomie

Eingebaute Sensoren überwachen kontinuierlich die Luft und können das Gerät automatisch einschalten. So besteht Gewissheit, dass die Luftqualität kontinuierlich bewertet und reguliert wird und stets saubere Luft zirkuliert.



# Empfohlene Einsatzgebiete

Das CATA-Luftreiniger-Sortiment und seine NONVIRAIR-Technologie ist in den Versionen Dream, Home und Pro erhältlich. Es ist für eine Vielzahl von Anwendungen konzipiert, sei es auf privater Ebene oder in einem professionellen/gewerblichen Umfeld. Die Reinigung von Räumen von bis zu 120m<sup>2</sup> Grundfläche wird ermöglicht.

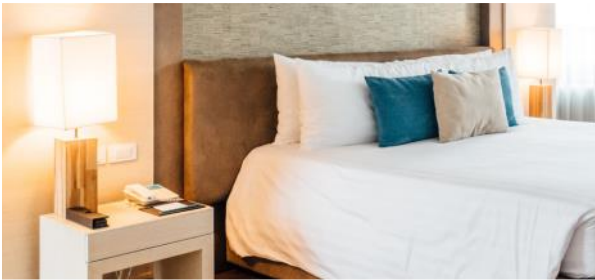

**Hotels**



**Altenheim**



**Schulen**



**Büros**



**Krankenhaus &  
Arztzimmer**



**Fitness-Center**

Und viele andere Einsatzmöglichkeiten!





# PRO

120m<sup>2</sup>/300m<sup>3</sup>

Artikelnummer **02203001** EAN **8422248100427**

## NONVIRAIR Filtersystem-Stufen

Vorfilter  
NONVIRAIR Zelle  
Aktivkohlefilter  
HEPA H13 Feinstaub-Filter

## Touch-Control

6 Filtrations-Geschwindigkeiten  
Automatik-Modus für autonome Steuerung basierend auf Knallgas-Erkennung  
Nacht-Modus  
Intensiv-Modus  
Timer-Modus 1-12h

## Display

Luftqualitäts-Anzeige durch Ambiente Lichtanzeige  
5" Touch Control-TFT Display mit Echtzeit Luftqualitätsanzeige & Grafische Anzeige für Filterwechsel/Wartung

## Eliminiert alle Arten von Luftschadstoffen

99,97% Viren & Bakterien  
100% Staub (PM10, PM 2.5 & PM1)  
99,97% Feinstaub PM0.3 Allergene  
99,97% Gas-Verschmutzung (Industrie/Zigaretten/Autoabgase, flüchtige organische (chemische) Verbindungen...)

## Grundfläche bis 120m<sup>2</sup>, Raumvolumen > ca.300m<sup>3</sup>

CADR (Reinluft-Lieferleistung) 600 m<sup>3</sup>/h

**Spannung** 220/240 V - 50/60Hz

**Leistung** 190W

**Gewicht** 13,5kg

## Echtzeit Luftqualitäts-Monitor

Luftqualitäts-Niveau im Bezug auf flüchtige organische (chemische) Verbindungen  
CO2 (zusätzlicher Backup der Co2 Messungen der letzten 7 Tage)  
Feinstaub-Partikel  
Stickoxyd (Industrie, Verbrennungsmotoren)  
Ozon

### 5" TFT Touch-Display



### Räder



### Abmessungen

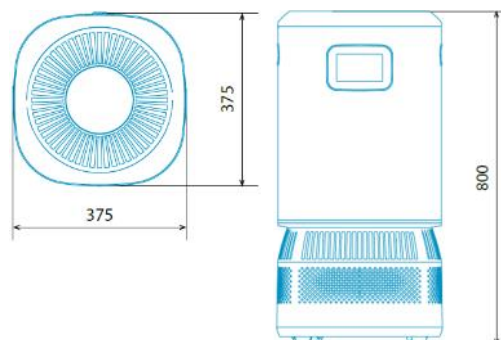



## Touch Control

### BLUETOOTH

Über Bluetooth mit Ihrem Smartphone verbinden

### STERILISATION

Lufterneuerung oder Sterilisation

### MANUELL

Filtergeschwindigkeits-Einstellung

### TIMER

Automatischer Abschalt-Timer

### AUTO

Selbstdiagnose und Luftreinigung

### AUTO NIGHT

Selbstdiagnose und Luftreinigung in besonders leisem Modus

### AMBIENT LIGHT

Echtzeit Luftqualitäts-Anzeige





# HOME

60m<sup>2</sup>/150m<sup>3</sup>

Artikelnummer **02202001** EAN **8422248100397**

## NONVIRAIR Filtersystem-Stufen

Vorfilter  
NONVIRAIR Zelle  
Aktivkohlefilter  
HEPA H13 Feinstaub-Filter

## Touch-Control

6 Filtrations-Geschwindigkeiten  
Automatik-Modus für autonome Steuerung basierend auf Knallgas-Erkennung  
Nacht-Modus  
Intensiv Modus  
Timer-Modus 1-12 Stunden

## Display

Luftqualitäts-Anzeige durch Ambiente Lichtanzeige  
2,8" Touch Control-TFT Display mit Echtzeit Luftqualitätsanzeige & Grafische Anzeige für Filterwechsel/Wartung

## Eliminiert alle Arten von Luftschadstoffen

99,97% Viren & Bakterien  
100% Staub (PM10, PM 2.5 & PM1)  
99,97% Feinstaub PM0.3 Allergene  
99,97% Gas-Verschmutzung (Industrie/Zigaretten/Autoabgase, flüchtige organische (chemische) Verbindungen...)

## Grundfläche bis 60m<sup>2</sup>, Raumvolumen > ca.150m<sup>3</sup>

CADR (Reinluft-Lieferleistung) 400 m<sup>3</sup>/h

**Spannung** 220/240 V - 50/60Hz

**Leistung** 95W

**Gewicht** 13,5kg

## Echtzeit Luftqualitäts-Monitor

Luftqualitäts-Niveau im Bezug auf flüchtige organische (chemische) Verbindungen  
CO2  
Feinstaub-Partikel  
Stickoxyd (Industrie, Verbrennungsmotoren)  
Ozon

### 2,8" TFT Touch-Display



### Räder



### Abmessungen

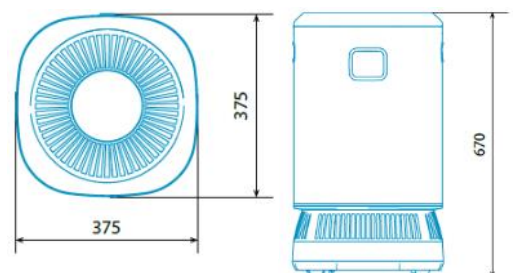



## Touch Control

### BLUETOOTH

Über Bluetooth mit Ihrem Smartphone verbinden

### MANUELL

Filtergeschwindigkeits-Einstellung

### AUTO

Selbstdiagnose und Luftreinigung

### AMBIENT LIGHT

Echtzeit Luftqualitäts-Anzeige

### TIMER

Automatischer Abschalt-Timer

### AUTO NIGHT

Selbstdiagnose und Luftreinigung in besonders leisem Modus

### AUTO MAX

Intensiv-Modus für schnelle Reinigung





# DREAM PLUS

30m<sup>2</sup>/75m<sup>3</sup>

Artikelnummer **02201001** EAN **8422248098960**

## NONVIRAIR Filtersystem-Stufen

Vorfilter  
NONVIRAIR Zelle  
Aktivkohlefilter  
HEPA H13 Feinstaub-Filter

## Touch-Control

6 Filtrations-Geschwindigkeiten  
Automatik-Modus für autonome Steuerung basierend auf  
Knallgas-Erkennung  
Nacht-Modus  
Intensiv-Modus  
Timer-Modus 1-12 h

## Display

Ambiente Lichtanzeige  
2,8" Touch Control TFT-Display mit Echtzeit Luftqualitätsanzeige &  
Grafische Anzeige für Filterwechsel/Wartung

## Eliminiert alle Arten von Luftschadstoffen

99,97% Viren & Bakterien  
100% Staub (PM10, PM 2.5 & PM1)  
99,97% Feinstaub PM0.3 Allergene  
99,97% Gas-Verschmutzung (Industrie/Zigaretten/Autoabgase,  
flüchtige organische (chemische) Verbindungen...)

## Grundfläche bis 30m<sup>2</sup>, Raumvolumen > ca. 75m<sup>3</sup>

CADR (Reinluft-Lieferleistung) 200 m<sup>3</sup>/h

**Spannung** 220/240 V - 50/60Hz

**Leistung** 95W

**Gewicht** 8,5kg

## Echtzeit Luftqualitäts-Monitor

Luftqualitäts-Niveau im Bezug auf flüchtige organische  
(chemische) Verbindungen  
CO2  
Feinstaub-Partikel  
Stickoxyd (Industrie, Verbrennungsmotoren)  
Ozon

## 2,8" TFT Touch-Display



## Abmessungen

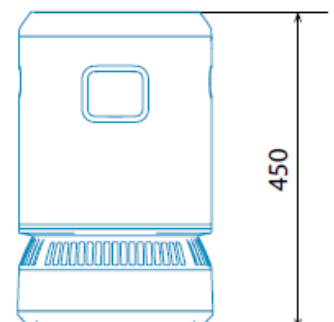
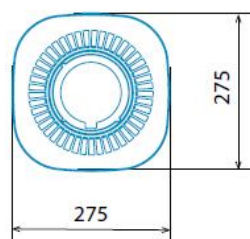



## Touch Control

### BLUETOOTH

Über Bluetooth mit Ihrem Smartphone verbinden

### MANUELL

Filtergeschwindigkeits-Einstellung

### AUTO

Selbstdiagnose und Luftreinigung

### AMBIENT LIGHT

Echtzeit Luftqualitäts-Anzeige



### TIMER

Automatischer Abschalt-Timer

### AUTO NIGHT

Selbstdiagnose und Luftreinigung in besonders leisem Modus

### AUTO MAX

Intensiv-Modus für schnelle Reinigung



# DREAM BASIC

30m<sup>2</sup>/75m<sup>3</sup>

Artikelnummer **02201002** EAN **8422248100380**

## NONVIRAIR Filtersystem-Stufen

Vorfilter  
NONVIRAIR Zelle  
Aktivkohlefilter  
HEPA H13 Feinstaub-Filter

## Touch-Control

4 Filtrations-Geschwindigkeiten  
Leise-Modus  
Intensiv-Modus  
Timer-Modus 8h  
Tag/Nacht Automatikprogramm (12h AN/ 12h AUS)

## Eliminiert alle Arten von Luftschadstoffen

99,97% Viren & Bakterien  
100% Staub (PM10, PM 2.5 & PM1)  
99,97% Feinstaub PM0.3 Allergene  
99,97% Gas-Verschmutzung (Industrie/Zigaretten/Autoabgase, flüchtige organische (chemische) Verbindungen...)

## Grundfläche bis 30m<sup>2</sup>, Raumvolumen > ca.75m<sup>3</sup>

CADR (Reinluft-Lieferleistung) 200 m<sup>3</sup>/h

**Spannung** 220/240 V - 50/60Hz

**Leistung** 95W

**Gewicht** 8,5kg

## Abmessungen

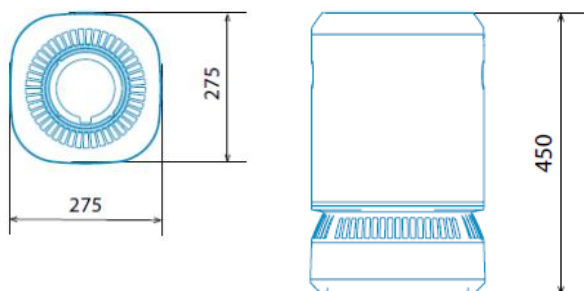



## Touch Control

### SILENT SPEED

Über Bluetooth mit Ihrem Smartphone verbinden

### MEDIUM SPEED

Filtergeschwindigkeitsregelung

### HIGHSPEED

Schnelle Filtergeschwindigkeit

### PROGRAMM 12/12

Tag/Nacht  
Automatikprogramm  
12h AN/12h AUS

### 8 STUNDEN TIMER

Automatischer 8h Abschalt-Timer

### INTENSIV

Intensiv-Modus für schnelle Luftreinigung







Name	Pro	Home	Dream Plus	Basic
<b>Grundfläche</b>	120m <sup>2</sup>	60m <sup>2</sup>	30m <sup>2</sup>	30m <sup>2</sup>
<b>Raumvolumen</b>	ca. 300m <sup>3</sup>	ca. 150m <sup>3</sup>	ca. 75m <sup>3</sup>	ca.75m <sup>3</sup>
<b>CADR</b>	600m <sup>3</sup> /h	400m <sup>3</sup> /h	200m <sup>3</sup> /h	200m <sup>3</sup> /h
<b>(Reinluft-Lieferleistung)</b>				
<b>Echtzeit Luftqualitäts-Monitor</b>	Luft-Qualitäts-Niveau in Bezug auf flüchtige organische (chemische) Verbindungen  CO2  Feinstaub-Partikel  Stickoxyd (Industrie, Verbrennungsmotoren)  Ozon	Luft-Qualitäts-Niveau in Bezug auf flüchtige organische (chemische) Verbindungen  CO2  Feinstaub-Partikel  Stickoxyd (Industrie, Verbrennungsmotoren)  Ozon	Luft-Qualitäts-Niveau in Bezug auf flüchtige organische (chemische) Verbindungen  CO2  Feinstaub-Partikel  Stickoxyd (Industrie, Verbrennungsmotoren)  Ozon	-
<b>NONVIRAIR®</b>	Vorfilter	Vorfilter	Vorfilter	Vorfilter
<b>Filtersystem-Stufen</b>	NONVIAIR ZELLE  Aktivkohlefilter  HEPA H13 Feinstaubfilter	NONVIAIR ZELLE  Aktivkohlefilter  HEPA H13 Feinstaubfilter	NONVIRAIR Zelle  Aktivkohlefilter  HEPA H13 Feinstaubfilter	NONVIRAIR Zelle  Aktivkohlefilter  HEPA H13 Feinstaubfilter
<b>Touch-Control</b>	6 Filtrations-Geschwindigkeiten  Automatik-Modus für autonome Steuerung basierend auf Knallgas-Erkennung  Nacht-Modus  Intensiv-Modus  Timer-Modus: 1-12h	6 Filtrations-Geschwindigkeiten  Automatik-Modus für autonome Steuerung basierend auf Knallgas-Erkennung  Nacht-Modus  Intensiv-Modus  Timer-Modus: 1-12h	6 Filtrations-Geschwindigkeiten  Automatik-Modus für autonome Steuerung basierend auf Knallgas-Erkennung  Nacht-Modus  Intensiv-Modus  Timer-Modus: 1-12h	4 Filtrations-Geschwindigkeiten  Leise-Modus  Intensiv-Modus  Timer-Modus: 8h  Tag/Nacht Automatikprogramm:  12h AN/12h AUS
<b>Display</b>	Luft-Qualitätsanzeige durch Ambient-Lichtanzeige  5" Touch Control TFT-Display mit Echtzeit Luftqualitätsanzeige & Grafische Anzeige für Filterwechsel/Wartung	Luft-Qualitätsanzeige durch Ambient-Lichtanzeige  2,8" Touch Control TFT-Display mit Echtzeit Luftqualitätsanzeige & Grafische Anzeige für Filterwechsel/Wartung	Luft-Qualitätsanzeige durch Ambient-Lichtanzeige  2,8" Touch Control TFT-Display mit Echtzeit Luftqualitätsanzeige & Grafische Anzeige für Filterwechsel/Wartung	-
<b>Bluetooth</b>	Über Bluetooth mit Ihrem Smartphone verbinden	Über Bluetooth mit Ihrem Smartphone verbinden	Über Bluetooth mit Ihrem Smartphone verbinden	-
<b>Spannung</b>	220/240V 50/60Hz	220/240V 50/60Hz	220/240V 50/60Hz	220/240V 50/60 Hz
<b>Leistung</b>	190W	190W	190W	95W
<b>Gewicht</b>	13,5kg	13,5kg	8,5kg	8,5kg



# cata Purifyer<sup>®</sup>

Alles in einem!

**HYGIENIA** 360°  
by Lahti

Weitere Infos  
und bestellen  
unter:

**HYGIENIA 360°**

eine Handelsmarke der SAUNA WELLNESS KONTOR GmbH

Telefon: +49 (0)4185 809 82 35

E-Mail: [info@hygienia360.de](mailto:info@hygienia360.de)

[www.hygienia360.de](http://www.hygienia360.de)



**CATA ELECTRODOMÉSTICOS S.L.**

Tel: +34938594100.-Fax +34938594101

[www.CATA.es](http://www.CATA.es) - [www.cnagroup.es](http://www.cnagroup.es) - [cna@cnagroup.es](mailto:cna@cnagroup.es)

**Headquarters:** c/ Anabel Segura, 11, Edif. A, 3<sup>o</sup> pl. 28108. Alcobendas (Madrid, España)

**Factory:** c/ del Ter, 2, Apdo. 9.08570. Torelló (Barcelona, España)